

# と だ 飛 び 出 す ク リ ス マ ス カ ー ド を つ く っ て 作 ろ う

いろ 色をぬって切りぬき、  
そして組み立ててみよう。  
いろいろな場面を作れるよう、  
登場人物や動物や  
小道具などもいろいろ  
あるよ。

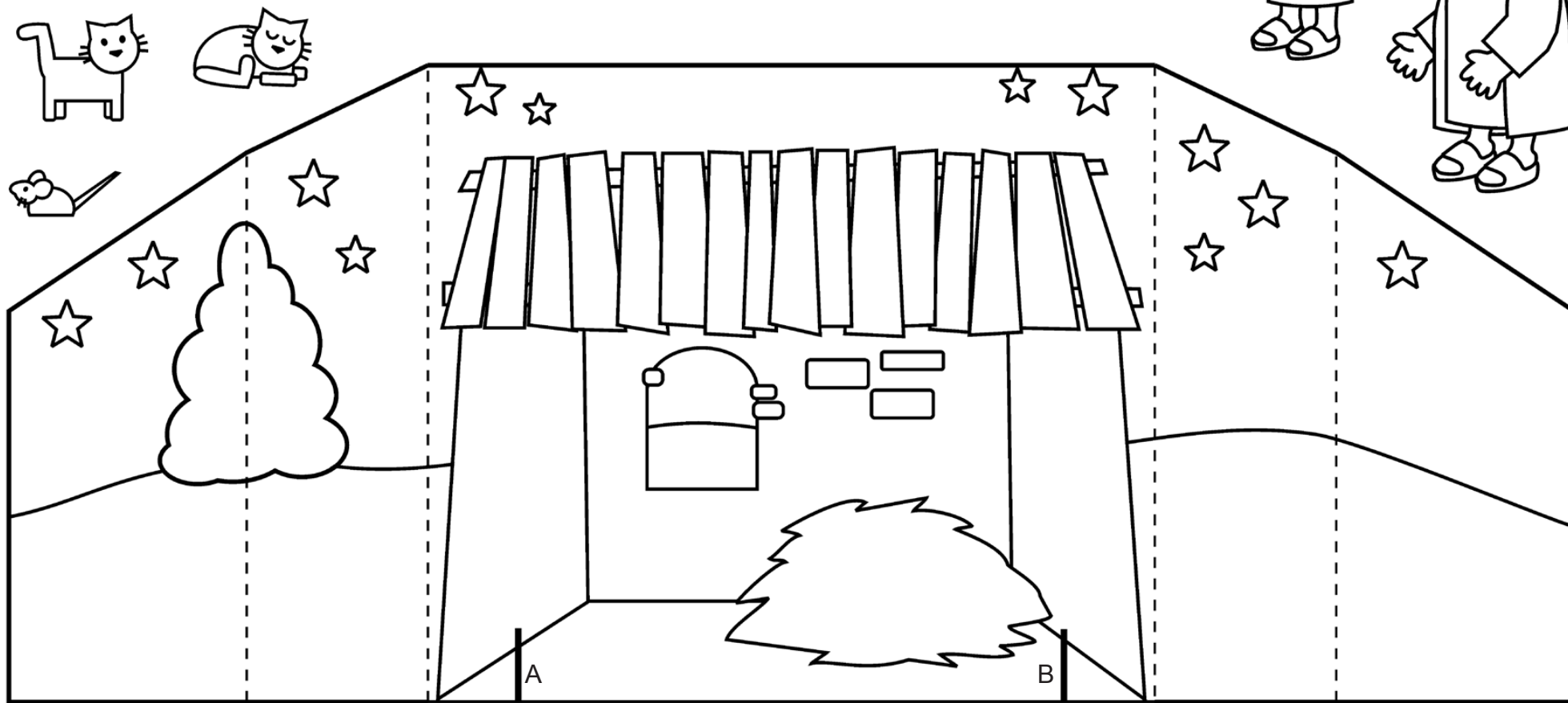

2~4ページを厚めの紙に印刷しよう。作り方を見ながら、カードを作っ  
てね。  
カードは、ハガキと同じ大きさの封筒に入るよ。6ページには、ほかにも使い方のアイデアが  
のっているから、参考にしてね。

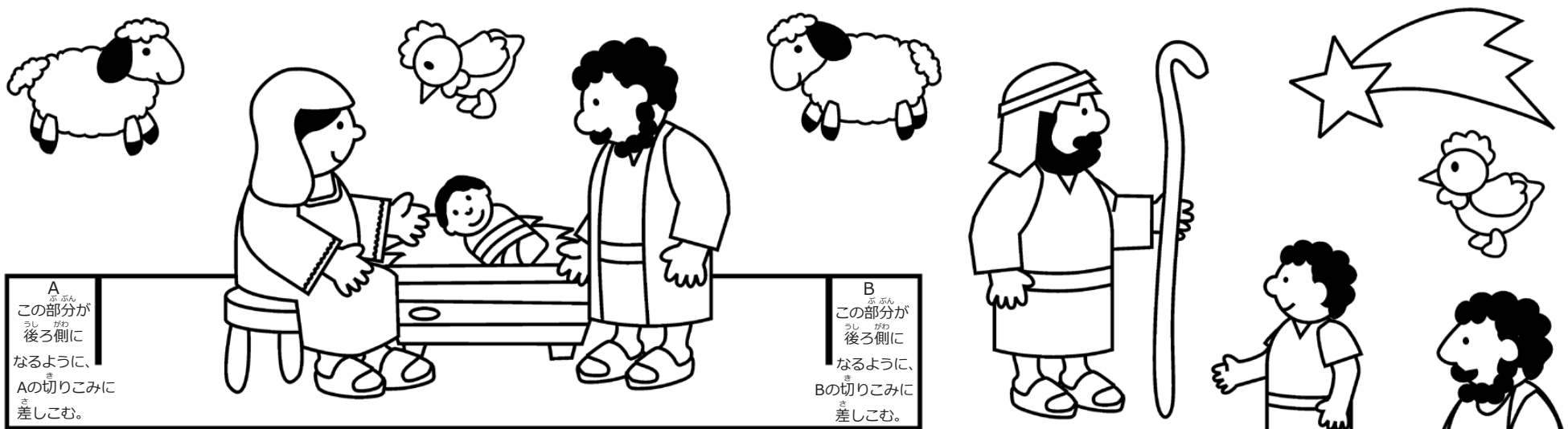

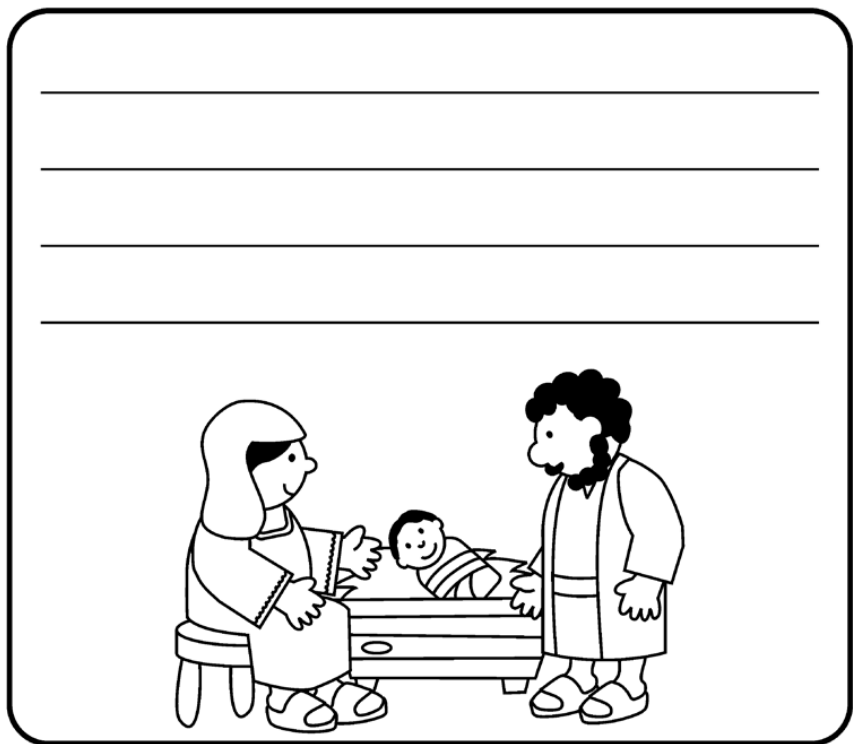
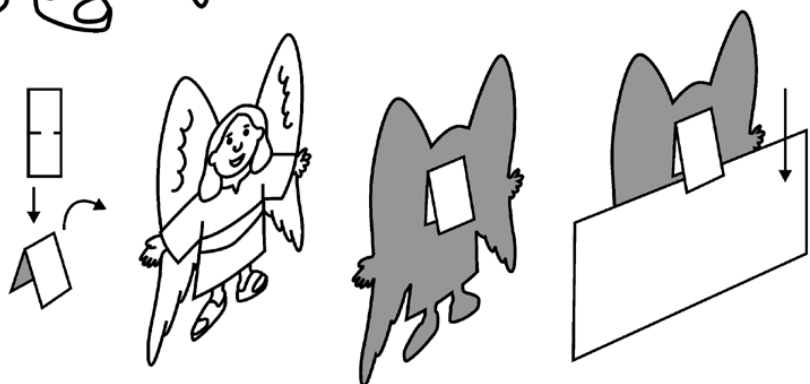

ほそなが き はんぶん お お やま うえ む  
 細長いピースを切りぬいて、半分に折る。折り山を上に向けて、  
 てん し うし がわ ま なか すこ うえ あた は つ  
 天使の後ろ側の真ん中より少し上の辺りに貼り付ける。  
 これで、カードの上のふちに天使を引っかけられるよ。

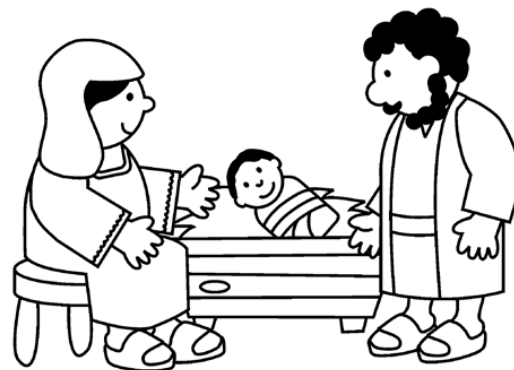
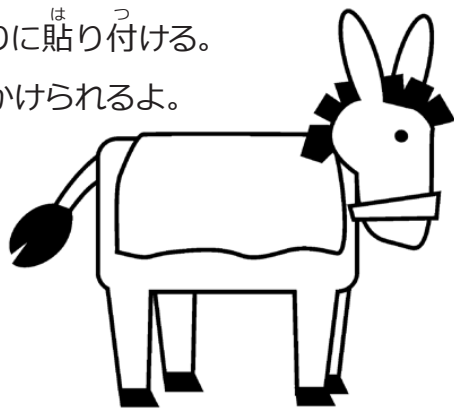

ここには、クリスマスのメッセージを書いてね。  
 できたら切りぬいて、カードの裏側に貼り付けよう。



# クリスマスカードの組み立て方

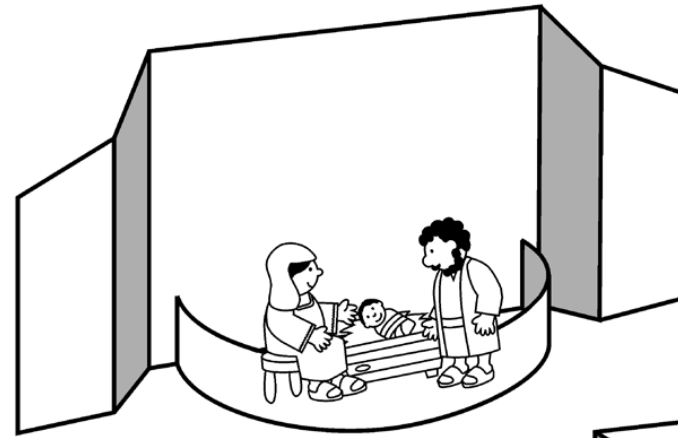
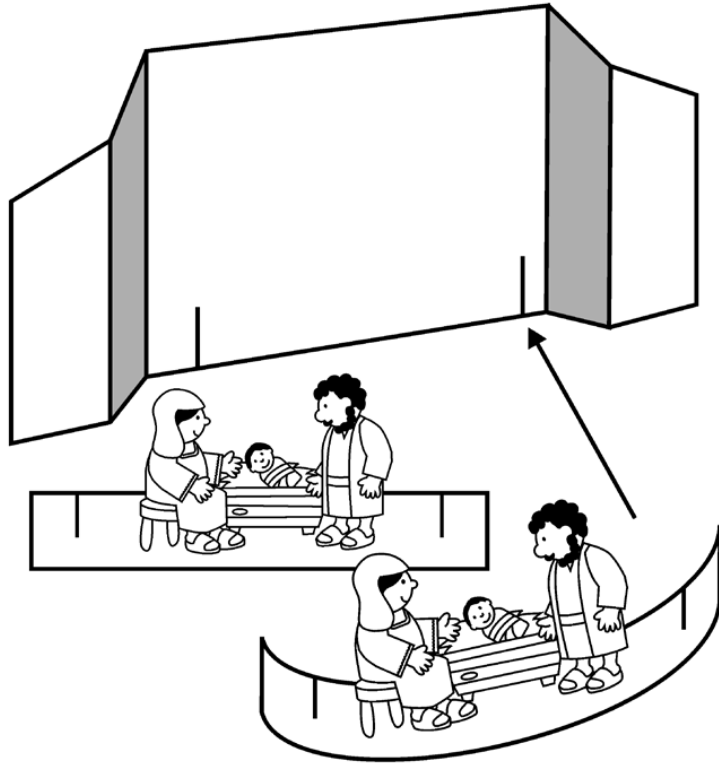

カードを封筒に入れる時は、ヨセフとマリヤと赤ちゃんのイエス様のピースを背景画からはずし、背景場面の両側を内側にお折りたたんで、ほかのピースと一緒に封筒に入れてね。

1. カードの背景画に当たるピースに色をぬり、周りの太い線に沿って切りぬく。左上の図のように点線に沿って折り曲げる。ヨセフとマリヤと赤ちゃんのイエス様のピースを差しこむためのAとBの太い線に切りこみを入れる。

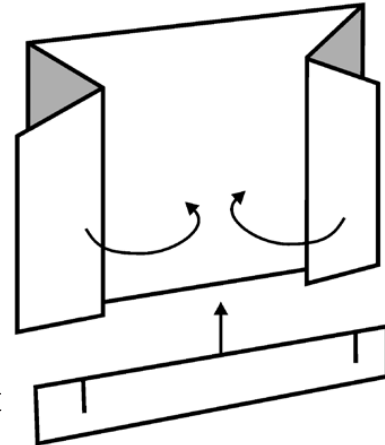

2. ヨセフとマリヤと赤ちゃんのイエス様のピースに色をぬって切りぬき、AとBの太い線に切りこみを入れる。それを軽く曲げて弓型にし、背景のピースに差しこむ。

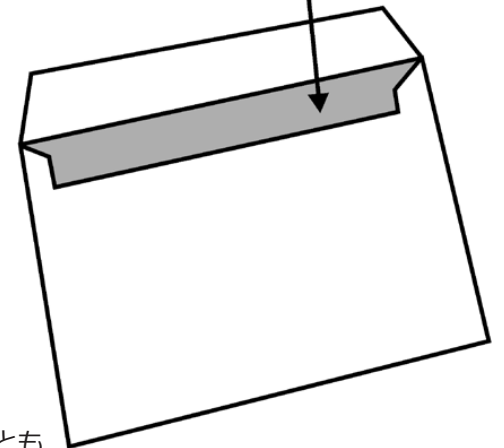

- カードの背景画に色をぬる。イエス様の誕生場面を作り出すためのほかの様々なピースにも色をぬる。
- カラフルなグリッターや小さなフォイルの星を使ってカードをかざり付けてもいいよ。
- 思い思いの絵をかいてピースを作り、最後のページにあるテンプレートを使って、自分だけのオリジナル場面を作ることができるよ。色画用紙やほかのデコレートアイテムを使ってもいいしね。



それぞれのピースを切りぬくのに、実線通りに正確に切らなくても、その数ミリ外側を切って大体の形になればオッケーだよ。

# テンプレート

このテンプレートを使<sup>つか</sup>って、自<sup>じ</sup>分<sup>ぶん</sup>だけの  
オリジナルのクリスマスカードや、  
それ以外<sup>いがい</sup>のカードも作<sup>つく</sup>れるよ。

このプロジェクトのピースを、  
封筒<sup>ふうとう</sup>の大きさに合<sup>あ</sup>わせて切<sup>き</sup>った  
紙<sup>かみ</sup>に貼<sup>は</sup>り付<sup>つ</sup>けるだけの、も<sup>も</sup>っと  
簡<sup>かん</sup>単<sup>たん</sup>なカードを作<sup>つく</sup>ってもいいよ。

